

Części niezbędne do skonstruowania oprawy na bazie profilu 3035

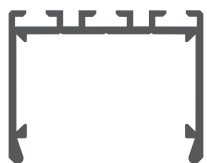

Profil (A)



Listwa montażowa (B)



Osłona (C)



Zaślepka (D)



Zaślepka (D)



Sprężyna (F)



Taśma LED (G)

Elementy niezbędne przy czynnościach montażowych:

- wiertarka
- wkrętarka / śrubokręt

UWAGA! Wszystkie taśmy LED powinny być podłączone do zasilacza 12 V lub 24 V.

WAŻNE: Instrukcja przedstawia najbardziej podstawową formę montażu.

Więcej metod i powiązanych akcesoriów znajdziesz na stronie klusdesign.pl

1. Nawierć otwór w profilu montażowym (B).

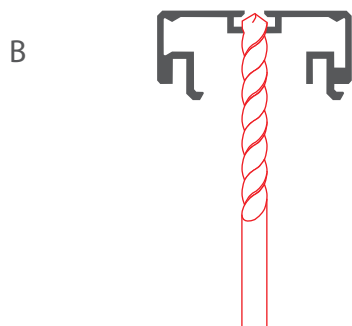

2. Wyprowadź przewód zasilający i przykręć profil montażowy (B) do powierzchni.

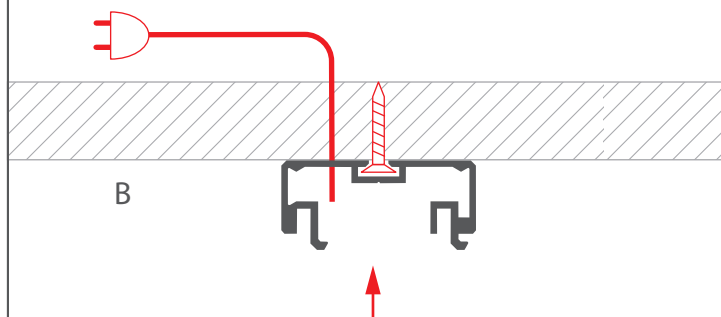

3. Wyprowadź przewód do zasilania. Załóż sprężyny (F) do listwy (B). Wklej taśmę LED (G) i załóż osłonkę (C). Ilość sprężyn powinna wynosić: 4 dla profili 1-metrowych, 6 dla 2-metrowych oraz 8 dla 3-metrowych. Pierwsza i ostatnia sprężyna powinny znajdować się ok. 10-15 cm od końców profilu.

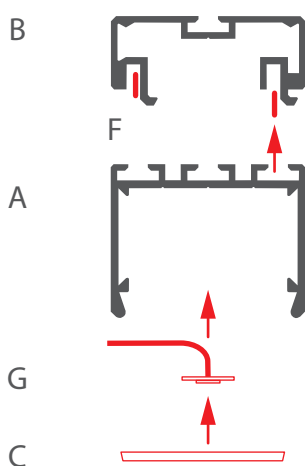

4. Połącz zasilanie i zamontuj profil (A) poprzez wsunięcie w profil techniczny (B), a następnie przesunięcie w zaznaczonym kierunku.

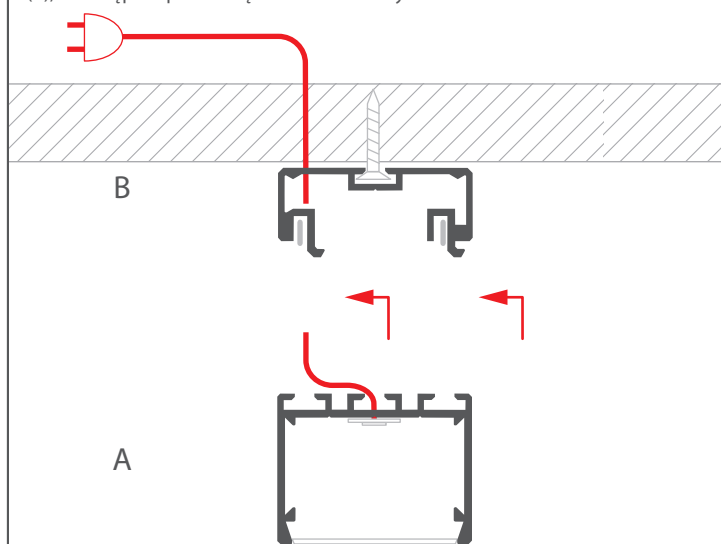

5. Przykręć osłonki (D) i (E) do profili (A) i (B).

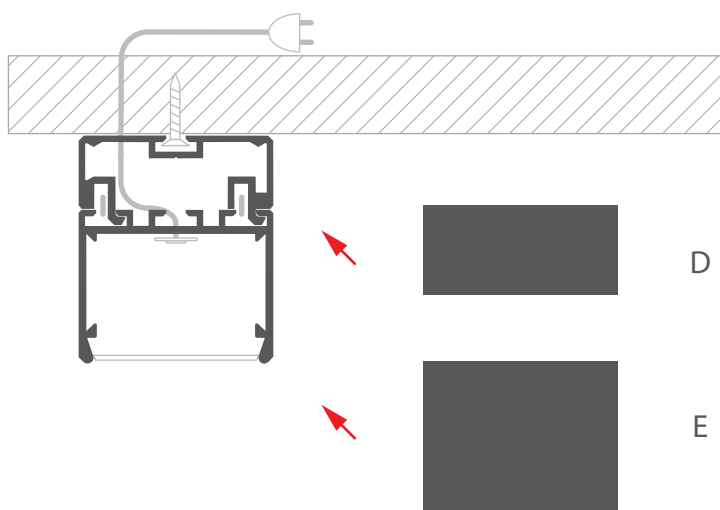

UWAGA! W przypadku konstruowania opraw wielokątnych, należy zwrócić uwagę by haki listwy montażowej zwrócone były na zewnątrz budowanego kształtu. Ostatni w kolejności należy montować fragment z krawędziami ściętymi pod kątem do wewnątrz wielokąta.

